

男子A ※代表枠4チーム

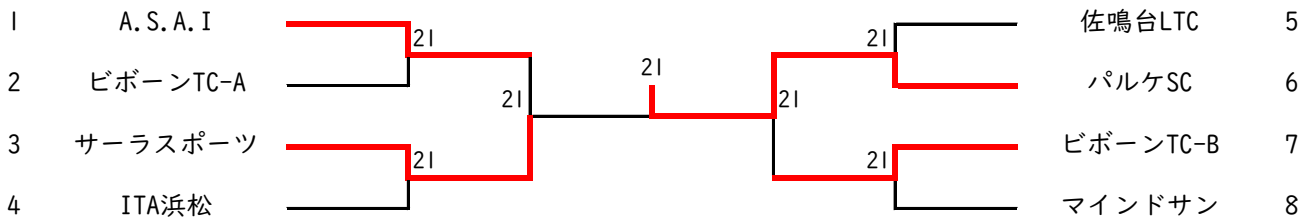

<3位決定戦>



男子B ※代表枠6チーム

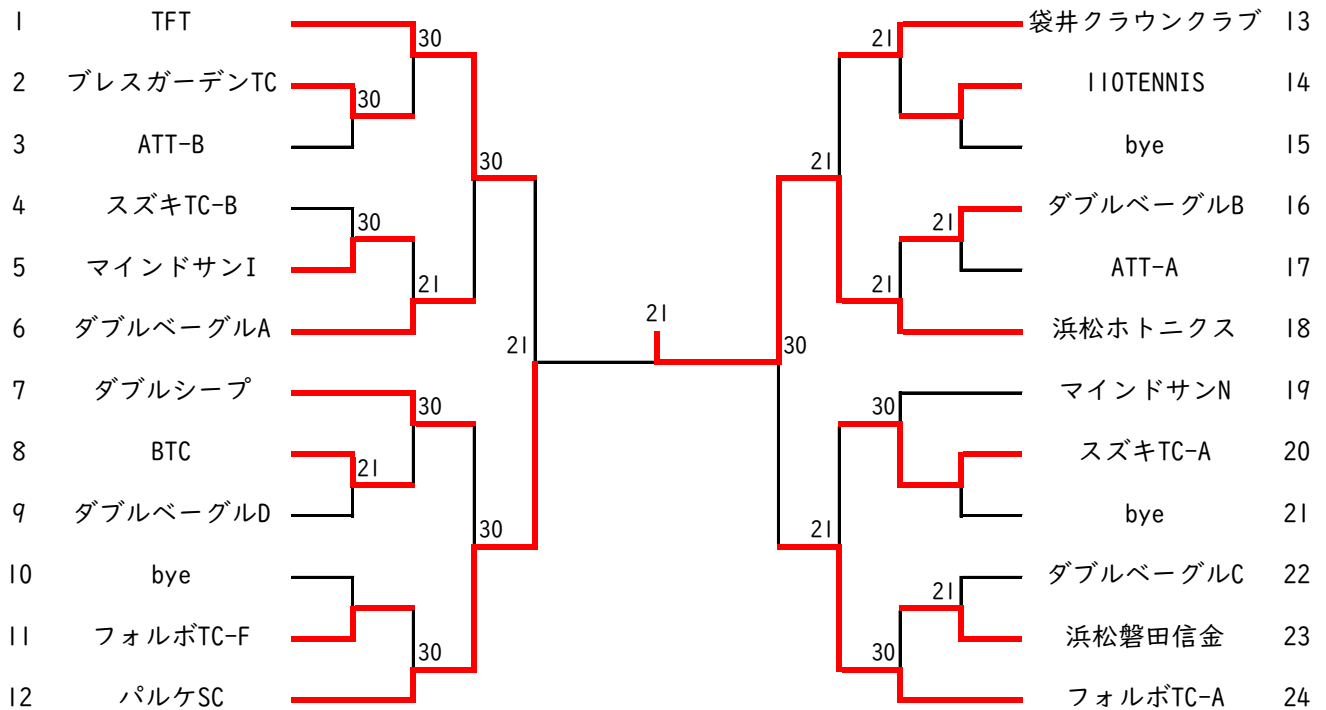

<3位決定戦>

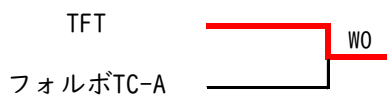

<5位決定戦>

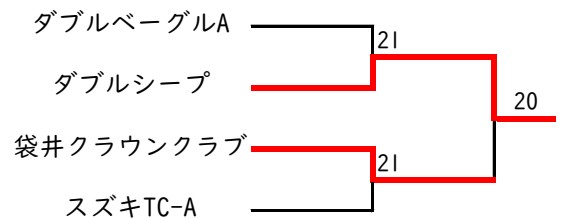

男子45歳以上 ※代表枠2チーム

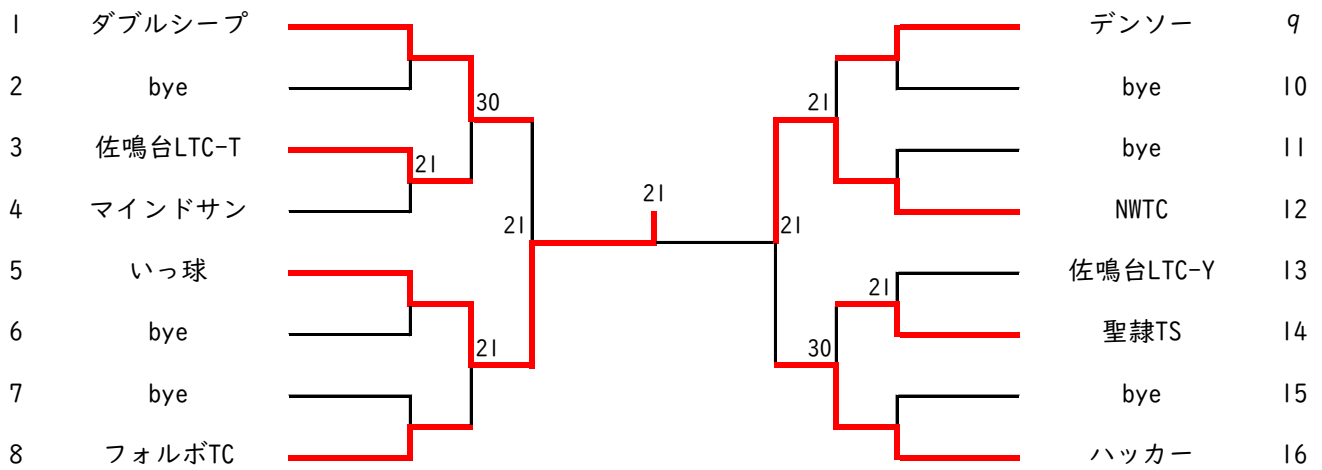

〈3位決定戦〉



女子 ※代表枠2チーム



女子45歳以上 ※代表枠3チーム

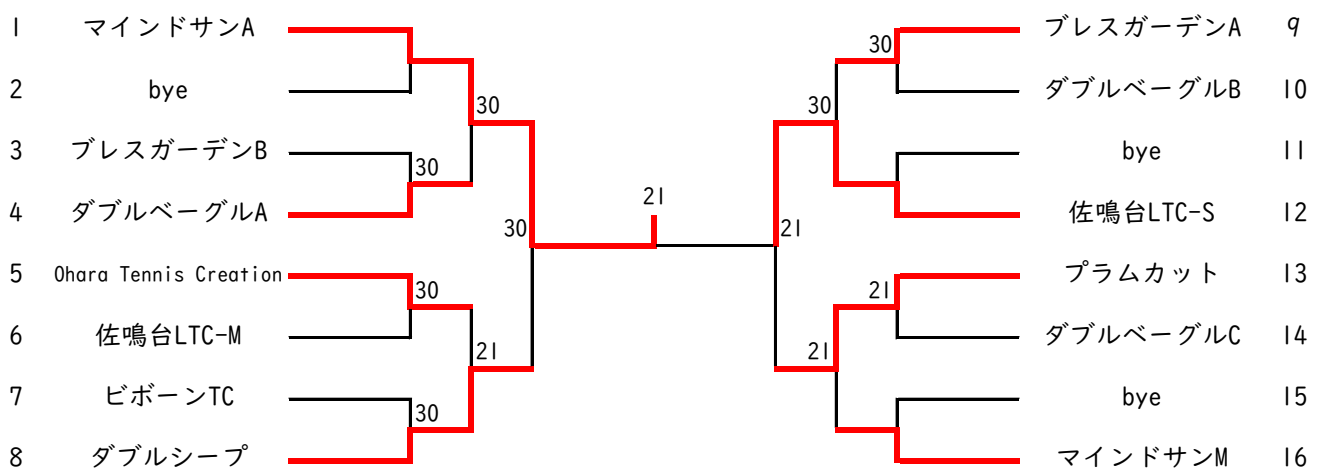

〈3位決定戦〉



男子A ※代表枠4

1位 パルケSC

2位 サーラスポーツ

3位 ビボーンTC-B

4位 A.S.A.I

男子B ※代表枠6

1位 浜松ホトニクス

2位 パルケSC

3位 TFT

4位 フォルボTC-A

5位 ダブルシーブ

6位 袋井クラウンクラブ

男子45歳以上 ※代表枠2

1位 いっ球

2位 NWTC

女子 ※代表枠2

1位 パルケSC

2位 ビボーンTC

女子45歳以上 ※代表枠3

1位 マインドサンA

2位 佐鳴台LTC-S

3位 プラムカット